

Estos embragues y frenos a comando neumático son aptos para ser aplicados en todo tipo de máquinas herramienta, industrial, vial, agrícola y en otras máquinas que requieren grandes torques de arranque y trabajo severo, con funcionamiento en seco.

Por su sistema de autoventilación y baja inercia, pueden soportar frecuentes arranques y detenciones sin inconvenientes. No necesitan regulación ya que el desgaste de los ferodos se compensa automáticamente.

La alimentación del aire no requiere dispositivos adicionales ya que poseen junta rotativa incorporada.

Para mayor universalidad se construyen en dos versiones: una normal TIPO B con brida, que puede usarse como embrague o freno, según si sobre la brida se monta un elemento de arrastre o si se sujeta a una parte fija de la máquina, y una especial sobre pedido, TIPO P, con polea incorporada y el diámetro máximo indicado.

El torque máximo se obtiene con la presión indicada, la cual no debe superarse, pero si puede disminuirse, reduciendo en forma lineal y proporcional el torque.

Estos embrague se entregan con el agujero F hasta el máximo indicado y su respectivo chavetero, mecanizado según indicaciones del cliente sin cargo alguno.

**FORMA CONSTRUCTIVA TIPICA**

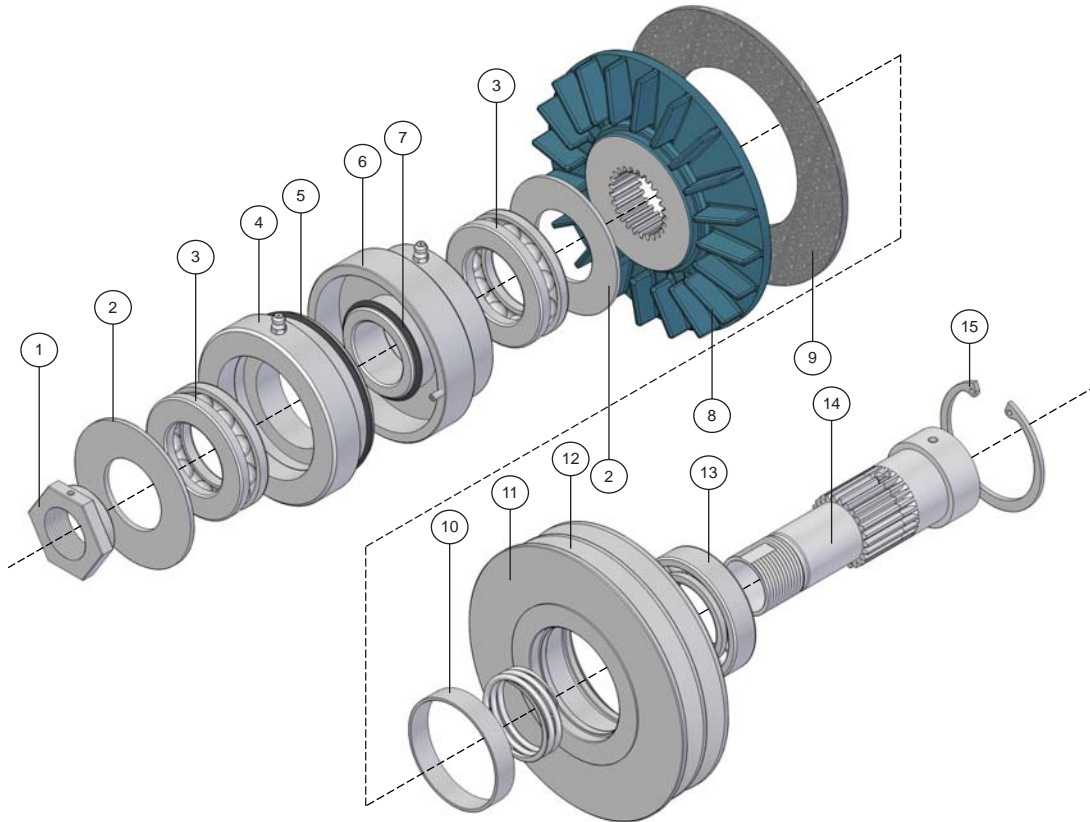

- |                          |                             |
|--------------------------|-----------------------------|
| 1 - Tuerca de regulación | 9 - Disco de fricción       |
| 2 - Arandela tope        | 10 - Buje                   |
| 3 - Crapodina            | 11 - Superficie de fricción |
| 4 - Pistón               | 12 - Polea                  |
| 5 - Retén grande         | 13 - Rodamiento             |
| 6 - Cámara               | 14 - Eje                    |
| 7 - Retén chico          | 15 - Anillo Seeger          |
| 8 - Placa móvil aletada  |                             |

# EMBRAGUE O FRENO A COMANDO NEUMATICO

EOFN

## DATOS TECNICOS

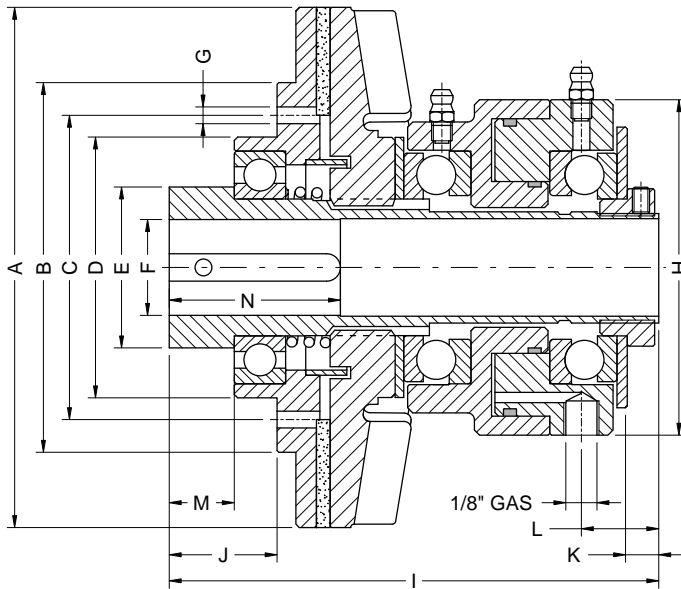

TIPO B

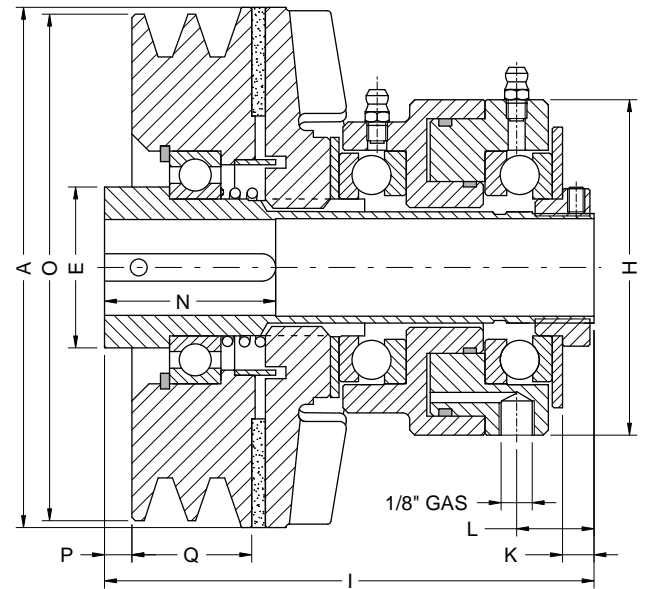

TIPO P

Chavetero según DIN 6885/2

TIPO	EOFN-1,4	EOFN-3,8	EOFN-9,5	EOFN-32	EOFN-52	
<b>Torque dinám Nm</b>	14	38	95	320	520	
<b>Torque estát Nm</b>	15	44	110	368	575	
<b>A</b>	117	152	206	257	280	
<b>B</b>	89	108	139,5	168	227,9	
<b>C</b>	76,2	88,9	120,7	148	215,9	
<b>D</b>	63,5	76,2	101,6	128	177,7	
<b>E</b>	35	47	67	82	85	
<b>F H7</b>	min	12	15	25	30	35
	max	18	28	41	47	55
<b>G</b>	M6	M6	M8	M10	M16	
<b>H</b>	89	98	136	174	218	
<b>I</b>	120	141	186	216	260	
<b>J</b>	27	31,5	38	50,5	64,9	
<b>K</b>	9,2	7,3	10,5	14,5	16,5	
<b>L</b>	19,2	20	28	30	28	
<b>M</b>	14	19	22	17	15,9	
<b>N</b>	40	50	80	100	112	
<b>O</b>	min	90	120	160	170	220
	max	117	152	206	257	280
<b>P</b>	12	8	22	16	10	
<b>Q</b>	23	35	45	66	108	

# EMBRAGUES Y FRENOS A COMANDO NEUMATICO

## EJEMPLOS DE MONTAJE

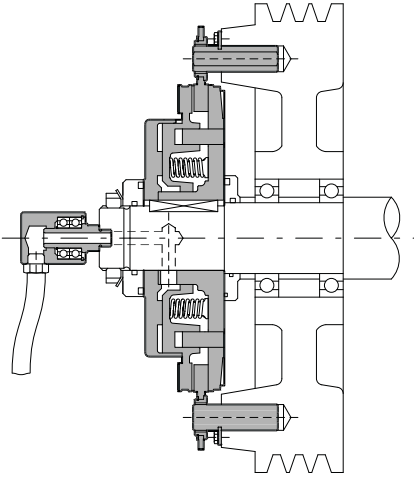

Embrague neumático línea EN, con ala corta, montado en el extremo del eje con su junta rotativa. El volante gira permanentemente, y al aplicar aire transmite el movimiento por el eje. En el momento que se quita el suministro de aire, el eje queda liberado pero no frenado.

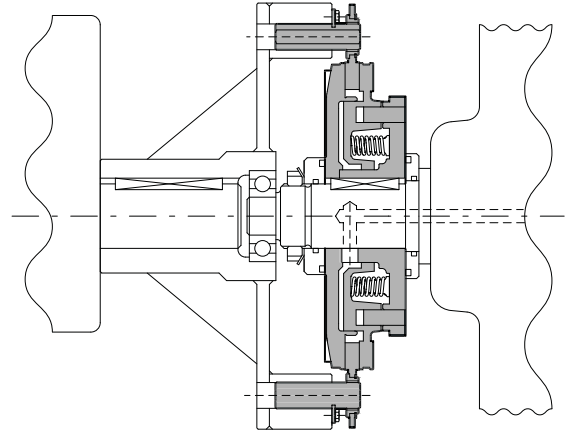

Freno neumático línea FN, con ala corta, aplicado como embrague. En el momento que se aplica aire se desvincula la transmisión y el eje conducido queda liberado. Esta aplicación es indicada en casos donde la transmisión es continua y sólo se desea cortarla en raras ocasiones.

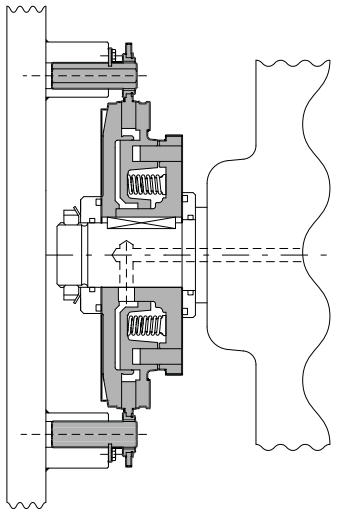

Freno neumático línea FN, con ala corta, de acción por resortes. Está normalmente frenado, y cuando es alimentado libera el eje permitiendo así su rotación.

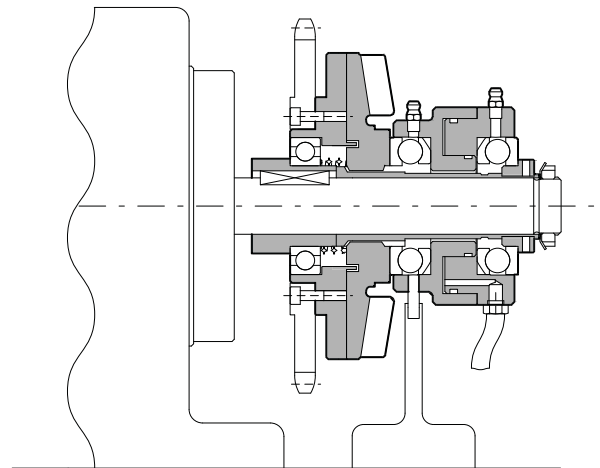

Embrague neumático línea EOFN acoplado el mando de un motor a un piñón de cadena. Para su funcionamiento no es necesario agujerear el eje, y no necesita junta rotativa por tenerla ya incorporada. El cuerpo se enchaveta al eje y el pistón se retiene mediante la leva provista a pedido para tal fin.