



BUJES DE FIJACIÓN

POWER LOCK

 **INDUSTRYSTORE**



INTRODUCCIÓN

Nuestro departamento técnico está preparado para poder darle una solución rápida, efectiva y económica a cualquier tipo de aplicación que se presente.

FUNCIONAMIENTO

Apretando en forma secuencial y cruzada los tornillos ubicados en la periferia de la unidad, se fuerza a las dos partes cónicas a expandirse radialmente, provocando una presión sobre los elementos a vincular, permitiendo fijarlos en la posición angular y axial deseada de modo absolutamente seguro.

CAMPO DE APLICACIÓN

En todos aquellos casos en los cuales se emplean actualmente los métodos tradicionales como soldadura, chavetas paralelas, lengüetas, chavetas tangenciales, espinas cónicas, ejes cónicos, perfiles acanalados, montajes en caliente, etc. Algunos de los usos más comunes son; fijación de volantes, poleas para correas, piñones para cadena, engranajes, levas de disco excéntricas, discos de freno, acoplamientos, tambores de cinta transportadora, comandos para ascensores, en la construcción de grúas, compresores, motores Diesel, máquinas para la industria del vidrio y cerámica, máquinas para embalaje, prensas, molinos trituradores, etc.

Los valores de límite elástico en pág. 3 son sólo a título de ejemplo, debiendo el cliente conocer dicho valor para el material que va a utilizar en su aplicación.

Los ejemplos de montaje son sólo a título ilustrativo.

VENTAJAS DE TEK POWER LOCK

- ⊗ Simplifica notablemente el montaje y elimina las operaciones de mecanizado para el alojamiento de la chaveta y el ajuste final
- ⊗ No requieren herramental complejo ni personal especializado.
- ⊗ Escaso mecanizado de las piezas
- ⊗ Posibilidad de utilizar barras trefiladas comerciales para los ejes
- ⊗ Eliminación de juegos de mecanizado
- ⊗ Distribución de la presión sobre toda la superficie de contacto y no sólo sobre el flanco de la chaveta
- ⊗ Ninguna tendencia a la rotura por entalla
- ⊗ Aumento de la sección resistente del árbol
- ⊗ Elevada resistencia a la torsión y mayor resistencia a la fatiga
- ⊗ Posibilidad de aumentar las cargas axiales y la cupla transmitida disponiendo varias unidades cónicas en conjunto
- ⊗ Protección contra sobrecargas
- ⊗ Facilidad de posicionamiento axial y angular de las piezas a unir
- ⊗ Ausencia de juegos
- ⊗ Reducción de ruidos
- ⊗ Desgaste nulo
- ⊗ Protección contra la oxidación debido a la gran presión que se genera entre las superficies

EJEMPLOS DE MONTAJE

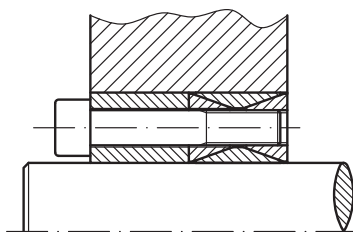

Fijación de un cubo mediante un TEK-200 con anillo centrador especial.

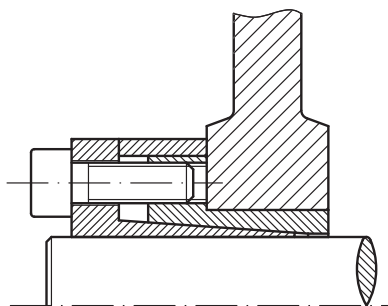

Fijación de un disco de freno mediante un TEK-110.

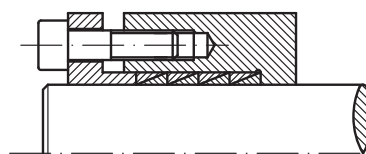

Aplicación de 4 elementos TEK-300 con espaciador.

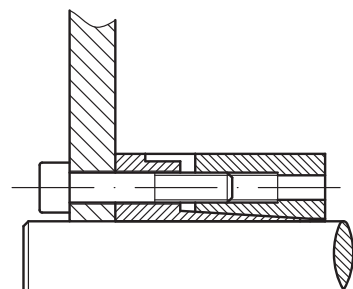

Fijación de un piñón dentado mediante un elemento especial TEK-130 con anillo exterior no partido.

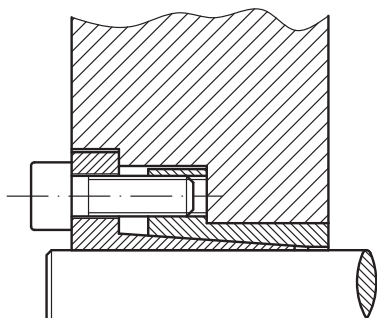

Aplicación del elemento TEK-110 en presencia de altas rpm.

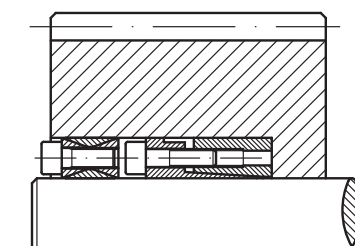

Utilización de varios elementos de fijación en caso de tener un torque de transmisión muy alto.

CÁLCULO DEL DIÁMETRO MÍNIMO DE LA MAZA (DM), VÁLIDO PARA TODOS LOS MODELOS.

La presión de contacto pm existente entre el anillo exterior del cono de acoplamiento y la maza genera una sollicitación.

Para el cálculo del diámetro mínimo de la maza Dm es válida la fórmula usada normalmente para cilindros huecos de gran espesor. En función de la longitud y de la forma de la maza respecto a la dimensión L1 del elemento de bloqueo, la sollicitación real cambia. Debe considerarse un factor C en función del tipo de aplicación, según puede observarse en las figuras siguientes.



Tabla del Coeficiente K			
Presión generada sobre la maza		σ ₀₂ Limite elástico N/mm ²	
pm N/mm ²	Tipo de aplicación C	180 Fundición	300 Aceros
60	C = 0,6	1,25	1,12
	C = 0,8	1,30	1,18
	C = 1,0	1,42	1,22
65	C = 0,6	1,25	1,13
	C = 0,8	1,35	1,20
	C = 1,0	1,45	1,24
70	C = 0,6	1,26	1,15
	C = 0,8	1,38	1,20
	C = 1,0	1,50	1,26
75	C = 0,6	1,28	1,16
	C = 0,8	1,42	1,22
	C = 1,0	1,55	1,30
80	C = 0,6	1,31	1,18
	C = 0,8	1,45	1,24
	C = 1,0	1,61	1,31
85	C = 0,6	1,34	1,19
	C = 0,8	1,49	1,26
	C = 1,0	1,67	1,34
90	C = 0,6	1,36	1,20
	C = 0,8	1,53	1,28
	C = 1,0	1,73	1,36
95	C = 0,6	1,39	1,21
	C = 0,8	1,57	1,30
	C = 1,0	1,80	1,39
100	C = 0,6	1,41	1,22
	C = 0,8	1,61	1,31
	C = 1,0	1,87	1,41
105	C = 0,6	1,44	1,24
	C = 0,8	1,66	1,33
	C = 1,0	1,95	1,44
110	C = 0,6	1,47	1,25
	C = 0,8	1,71	1,35
	C = 1,0	2,04	1,47
115	C = 0,6	1,50	1,26
	C = 0,8	1,76	1,37
	C = 1,0	2,13	1,50
120	C = 0,6	1,53	1,28
	C = 0,8	1,81	1,39
	C = 1,0	2,24	1,53
125	C = 0,6	1,56	1,29
	C = 0,8	1,87	1,41
	C = 1,0	2,35	1,56
130	C = 0,6	1,59	1,30
	C = 0,8	1,93	1,44
	C = 1,0	2,49	1,59
135	C = 0,6	1,62	1,32
	C = 0,8	2,00	1,46
	C = 1,0	2,65	1,62
140	C = 0,6	1,66	1,33
	C = 0,8	2,07	1,48
	C = 1,0	2,83	1,66
145	C = 0,6	1,69	1,35
	C = 0,8	2,15	1,50
	C = 1,0	3,05	1,69
150	C = 0,6	1,73	1,36
	C = 0,8	2,24	1,53
	C = 1,0	3,32	1,73
155	C = 0,6	1,77	1,38
	C = 0,8	2,33	1,55
	C = 1,0	3,66	1,77
160	C = 0,6	1,81	1,39
	C = 0,8	2,43	1,58
	C = 1,0	4,12	1,81

Para el cálculo del diámetro mínimo de la maza Dm es necesario aplicar la siguiente fórmula:

$$Dm \geq D \times K$$

Ejemplo:

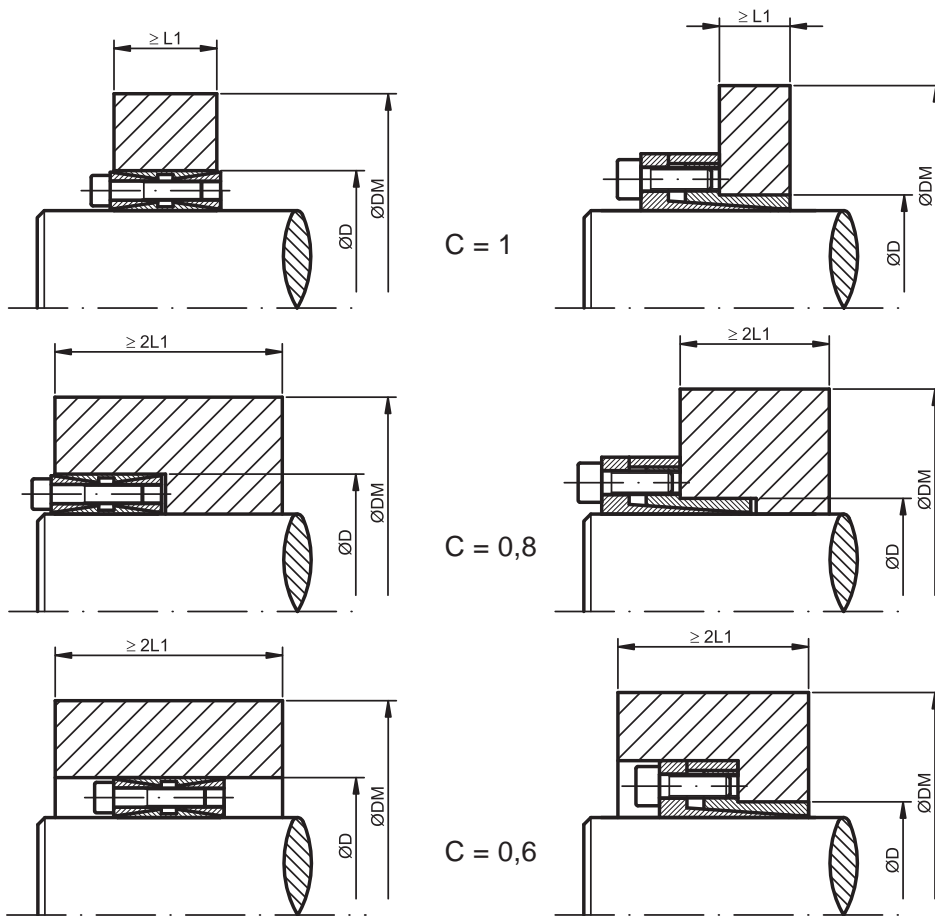
Tenemos un eje de diámetro 60 mm, al cual debemos fijar un piñón dentado con maza de acero. Dado que el torque transmitido es alto, y no disponemos de un centrador, decidimos utilizar una unidad de fijación **TEK-130 60 x 90**. Por la forma de la maza del piñón a utilizar, vemos que se asemeja al tipo de aplicación **C = 1**, ya que el ancho de nuestra maza es = L1. Vamos a la tabla de página 7, columna **pm**, y vemos que la presión superficial sobre la maza es de 135 N/mm². Vamos a la Tabla de Coeficiente K, entramos por la columna **pm**, y vemos que el valor de **K** a utilizar es 1,62 (el acero de la maza tiene un límite elástico σ₀₂ = 300 N/mm²)

Luego:

$$Dm \geq 90 \times 1,62 \geq 145,8 \text{ mm}$$

El diámetro mínimo de la maza del piñón debe ser igual o mayor a 145,8 mm para que la sollicitación generada por la presión superficial sobre la maza no dañe al piñón dentado.

Unidad de fijación Autocentrante TEK-132

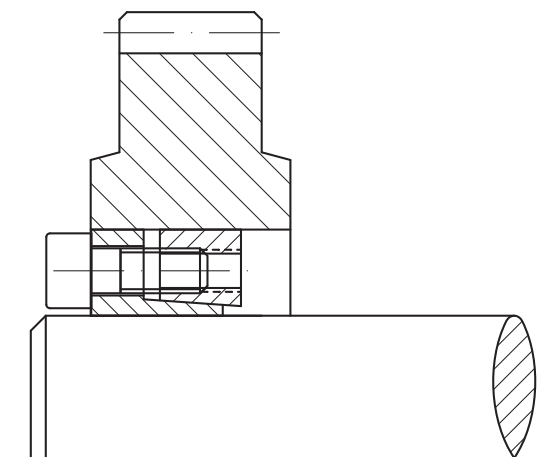

CARACTERISTICAS

Capacidad de transmisión de torque media alta
Tiempo de montaje reducido
Aplicación económica
Intercambiable con la serie TEK-200

MONTAJE

El torque es transmitido mediante la presión y la fricción entre las superficies. Esto se consigue mediante el apriete de los tornillos y el rozamiento de las superficies cónicas internas y cilíndricas externas. Por eso es que debe prestarse especial atención al estado de estas superficies y de los tornillos.

Limpiar cuidadosamente las superficies de contacto del eje y del cubo. Aplicar una delgada película de aceite. **No deben** utilizarse lubricantes que contengan **bisulfuro de molibdeno** debido a que se produciría un notable descenso del coeficiente de fricción.

Colocar la unidad de bloqueo en el alojamiento del cubo y deslizar luego el conjunto sobre el eje.

Apretar en forma cruzada, según se indica en el dibujo siguiente hasta el valor M_a indicado en la tabla.

En el caso que el buje de fijación tenga una gran cantidad de tornillos, respetar el cruce de apriete en los cuatro cuadrantes.

Los dos tornillos adyacentes al corte deben ser apretados o liberados uno luego del otro para evitar deformaciones en el anillo. Los valores del momento torsor M_t y de la fuerza axial F_{ax} indicados en la tabla se refieren a un montaje lubricado.

Es posible disminuir la cupla de apriete de los tornillos M_a hasta un 60% del valor indicado en la tabla, obteniéndose una disminución proporcional en los valores de M_t , F_{ax} , p_e y p_m .

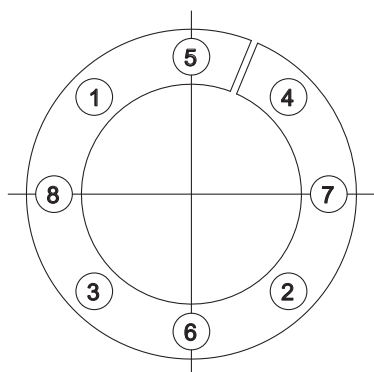

DESMONTAJE

Aflojar todos los tornillos de bloqueo e introducirlos en los agujeros de desmontaje, apretándolos de modo gradual y uniforme en cruz hasta que el cono posterior quede desbloqueado. Recordar, siempre que sea el caso, apretar en forma sucesiva los tornillos situados a los lados de la ranura. En caso de reutilización del equipo aplicar una película de aceite a los tornillos, agujeros y conos.

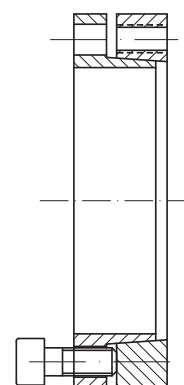

CENTRADO

La serie TEK-132 es autocentrante. La concentricidad entre la maza y el eje están en el orden de las 0.02 y 0.04mm dependiendo de la calidad del mecanizado del eje y cubo.

TOLERANCIA Y RUGOSIDAD

Una buena terminación de torno es suficiente. La rugosidad máxima admisible será $R_t=16 \mu m$.

Las tolerancias máximas de mecanizado recomendadas son:
eje h8
cubo H8.

DESPLAZAMIENTO AXIAL

Durante el apriete de los tornillos se puede producir un ligero corrimiento relativo entre maza y eje.

CALCULO DEL DIAMETRO MINIMO DE LA MAZA

Ver hoja 3 para realizar el cálculo del diámetro mínimo de la maza necesario para que no se produzcan deformaciones ni roturas en la misma.

Atención: las características constructivas y técnicas pueden variar sin previo aviso. En caso de estar proyectando una aplicación nueva o estar buscando un reemplazo, por favor consultar al departamento técnico.

Unidad de fijación *Autocentrante* TEK-132

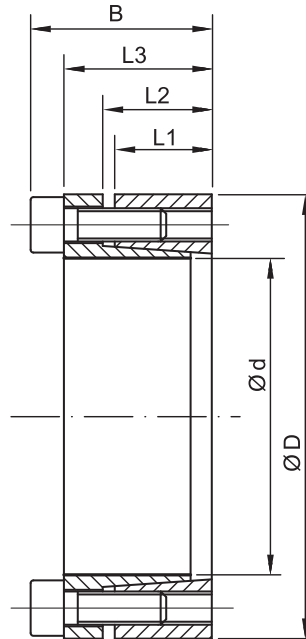

TEK-132	L1	L2	L3	B	Torque	Fuerza axial	Presión superficial		Tornillos de apriete		Peso
							Eje	Maza	DIN 912	Torque de apriete	
							pe	pm	12.9	Ma	
d x D	mm	mm	mm	mm	Mt	Fax	KN	N/mm ²	N x tipo	Nm	KG
20 x 47	17	22	28	34	380	38	295	125	5 x M6	14	0,3
22 x 47	17	22	28	34	410	38	270	125	5 x M6	14	0,3
24 x 50	17	22	28	34	450	38	245	120	5 x M6	14	0,3
25 x 50	17	22	28	34	570	46	285	140	6 x M6	14	0,3
28 x 55	17	22	28	34	630	46	255	130	6 x M6	14	0,4
30 x 55	17	22	28	34	660	46	235	130	6 x M6	14	0,3
32 x 60	17	22	28	34	970	60	295	155	8 x M6	14	0,4
35 x 60	17	22	28	34	1060	60	270	155	8 x M6	14	0,4
38 x 65	17	22	28	34	1150	60	250	145	8 x M6	14	0,4
40 x 65	17	22	28	34	1210	60	235	145	8 x M6	14	0,4
42 x 75	20	25	33	41	2050	98	300	170	7 x M8	35	0,8
45 x 75	20	25	33	41	2200	98	290	170	7 x M8	35	0,6
48 x 80	20	25	33	41	2350	98	270	160	7 x M8	35	0,8
50 x 80	20	25	33	41	2450	98	260	160	7 x M8	35	0,8
55 x 85	20	25	33	41	3080	112	270	175	8 x M8	35	0,8
60 x 90	20	25	33	41	3360	112	245	165	8 x M8	35	0,8
65 x 95	20	25	33	41	4090	126	255	175	9 x M8	35	0,9
70 x 110	24	30	40	50	6300	179	280	180	8 x M10	70	1,8
75 x 115	24	30	40	50	6700	179	260	170	8 x M10	70	1,8
80 x 120	24	30	40	50	7150	179	250	170	8 x M10	70	1,8
85 x 125	24	30	40	50	8500	200	260	180	9 x M10	70	2
90 x 130	24	30	40	50	9100	200	250	170	9 x M10	70	2,1
95 x 135	24	30	40	50	10600	224	260	180	10 x M10	70	2,1
100 x 145	26	32	44	56	13400	268	270	190	8 x M12	125	2,8
110 x 155	26	32	44	56	14600	268	240	180	8 x M12	125	3
120 x 165	26	32	44	56	17900	298	250	180	9 x M12	125	3,2
130 x 180	34	40	54	66	26000	400	240	170	12 x M12	125	4,8
140 x 190	34	40	54	68	27000	384	210	150	9 x M14	190	5,2
150 x 200	34	40	54	68	33000	440	230	170	10 x M14	190	5,4
160 x 210	34	40	54	68	38000	479	230	170	11 x M14	190	5,7
170 x 225	44	50	64	78	45000	530	180	130	12 x M14	190	8
180 x 235	44	50	64	78	47000	530	170	130	12 x M14	190	8,3
190 x 250	44	50	64	78	62900	660	210	150	15 x M14	190	9,6
200 x 260	44	50	64	78	66000	660	190	150	15 x M14	190	10

Bujes de Fijación Internos

TEK110

Autocentrante
Capacidad de transmisión de torque media alta
Disponible de 14 mm a 150 mm de diámetro
Consultar por otras medidas
Dimensión radial reducida
Stock permanente

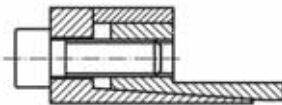

TEK130

Autocentrante
Capacidad de transmisión de torque alta
Disponible de 20 mm a 200 mm de diámetro
Consultar por otras medidas
Tiempo de montaje reducido
Stock permanente



TEK131

Autocentrante
Capacidad de transmisión de torque media
Disponible de 20 mm a 180 mm de diámetro
Presión superficial reducida
Modelo sólo bajo pedido

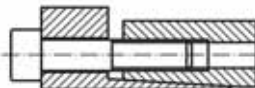

TEK132/139

Autocentrantes
Capacidad de transmisión de torque media alta
TEK 132: disponible de 20 mm a 200 mm de diámetro
TEK 139: disponible de 18 mm a 90 mm de diámetro
Modelo TEK-132: Stock permanente
Modelo TEK-139: solo bajo pedido

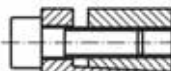

TEK133/134

Autocentrantes
Capacidad de transmisión de torque media
TEK 133: disponible de 20 a 200 mm de diámetro
Modelo solo bajo pedido
TEK 134: disponible de 14 a 50 mm de diámetro
Stock permanente



TEK200

No autocentrante
Capacidad de transmisión de torque media
Disponible de 20 a 500 mm de diámetro
Consultar por otras medidas
Fácil desmontaje
Stock permanente

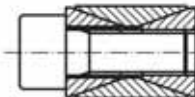

TEK250/250L

Capacidad de transmisión de torque baja
Disponible de 14 a 70 mm de diámetro
TEK 250 : No autocentrante
TEK 250L : Autocentrante
Modelos sólo bajo pedido



Bujes de Fijación Internos

TEK300

No autocentrante
Capacidad de transmisión de torque baja
Disponible de 6 a 200 mm de diámetro
Consultar por otras medidas
Dimensión radial reducida
Stock permanente



TEK350

Autocentrante
Capacidad de transmisión de torque media alta
Disponible de 6 a 50 mm de diámetro
Dimensión radial reducida
Modelo sólo bajo pedido



TEK400/401

Autocentrante
Capacidad de transmisión de torque muy alta
Disponible de 45 a 400 mm de diámetro
Presiones uniformes en el eje y en el cubo
Modelos sólo bajo pedido



TEK450/451

Autocentrante
Capacidad de transmisión de torque muy alta
Disponible de 25 a 600 mm de diámetro
Versión económica
Stock permanente



Bujes de Fijación Externos

TEK500

Unión rígida
Capacidad de transmisión de torque media
Disponible de 17 a 80 mm de diámetro
Rápido montaje y desmontaje
Modelo sólo bajo pedido



TEK501/502/503

Autocentrantes
Capacidad de transmisión de torque elevada / muy elevada
Disponible de 14 a 480 mm de diámetro
Tiempo de montaje reducido
Modelos sólo bajo pedido

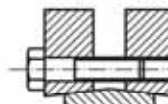

TEK622/623/681/682

Autocentrantes
Capacidad de transmisión de torque elevada / muy elevada
Disponible de 12 a 620 mm de diámetro
Tiempo de montaje reducido
Modelos sólo bajo pedido

